

紧凑型直线轴承

LM-L-TH加长系列-LM6LUU-TH

参数信息:

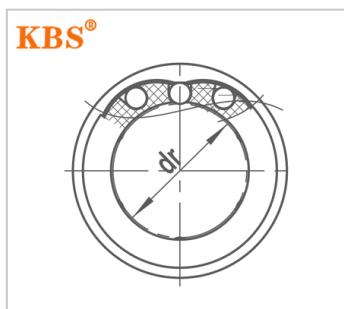
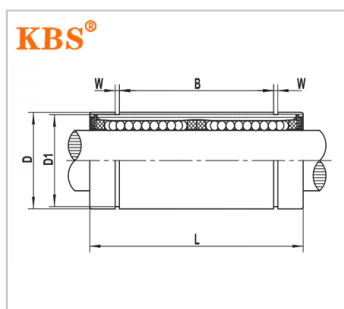

型号：

合成树脂保持器：	LM6LUU-TH
钢球列数：	6
重量(g)：	12

主要尺寸和公差
(mm)：

dr：	6
公差：	0~-0.010
D：	10
公差：	0~-0.009
L：	35
公差：	0~-0.3
B：	24.8
公差：	0~-0.5

主要尺寸和公差
(mm) 法兰：

W：	1.15
D1：	9.6
偏心(um)：	15

额定负荷：

C(N)：	205
Co(N)：	305

: